



ТОО "Smart Group"
 РНН 391700266421
 БИН 110740001372
 Р/сч KZ68319M010004134677
 БИК АВКЗК2КХ
 КФ АО БТА Банк г. Костанай
 г. Костанай, ул. Уральская. 39
 индекс 110000

ул. Уральская, 37. тел./факс: 8 (7142) 28 93 53
 8-701-876-78-33. E-mail: SmartGroupkst@mail.ru

Прайс-лист на сэндвич-панели *стенные и кровельные*

Цена указана за 1 м² без учета тары. Тара возвратная.

Деревянный поддон 1,20*2,0 для кровельной панели

(цена за 1 шт – 7700 с НДС)

Наименование	Толщина мм	Длина	Утеплитель		
			Мин.плита на базальтовой основе	Пенополистирол	МIX (пенополистирол + базальтовая отсечка)
			Металл с полимерным покрытием / Металл с полимерным покрытием		
Сэндвич-панели	50	Любая (от 2 м до 12 м)	5900	4700	4900
	70		6300	4900	5200
	100		6600	5100	5500
	120		7200	5300	5800
	150		7500	5500	6100
	200		9000	6000	6800
	250		10200	6900	7900
Наименование	Толщина мм	длина	Утеплитель		
			Мин.плита на базальтовой основе	Пенополистирол	МIX (пенополистирол + базальтовая отсечка)
			Металл с полимерным покрытием / металл оцинкованный		
Сэндвич-панели	50	Любая (от 2 м до 12 м)	5600	4500	4700
	70		6100	4700	5000
	100		6400	4900	4400
	120		7000	5100	5600
	150		7300	5300	5900
	200		8800	5800	6500
	250		-	6700	7500
Наименование	Толщина мм	длина	Утеплитель		
			Мин.плита на базальтовой основе	Пенополистирол	МIX (пенополистирол + базальтовая отсечка)
			Металл оцинкованный/ металл оцинкованный		
Сэндвич-панели	50	Любая (от 2 м до 12 м)	5300	4300	4500
	70		5900	4500	4800
	100		6200	4700	5100
	120		6800	4900	5400
	150		7100	5100	5700
	200		8600	5600	6300
	250		-	6500	7300

Стыковка двух стеновых панелей

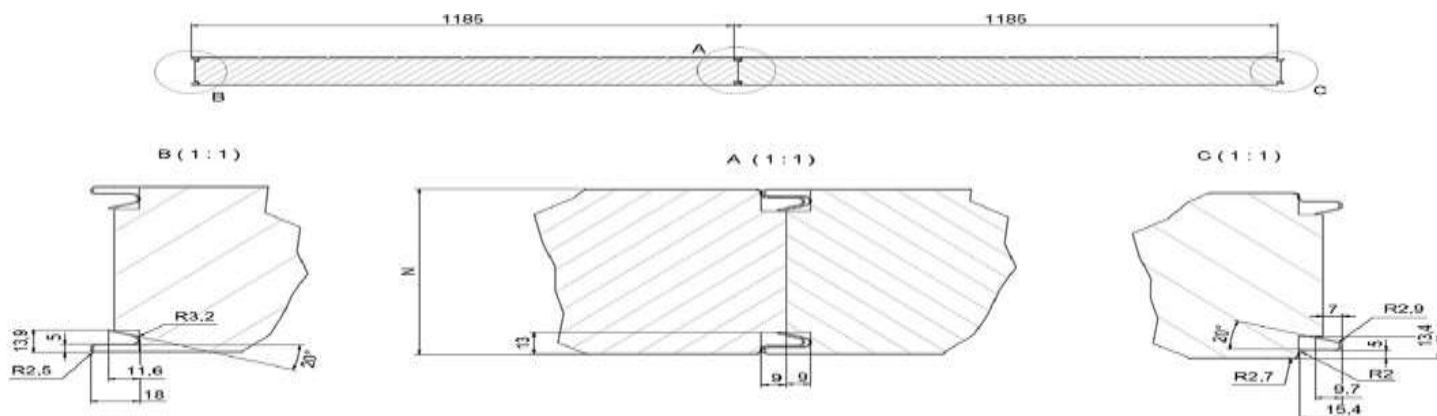

Стыковка двух кровельных панелей

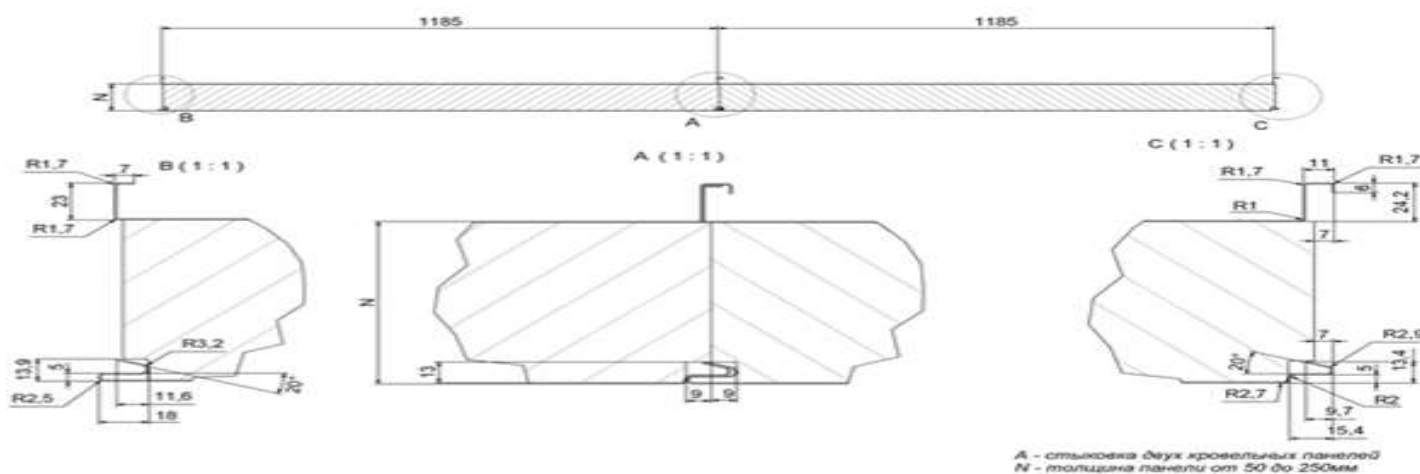

Металл 0,5мм. Производство Темиртау РК и ММК РФ. Утеплитель от 50 до 250мм мин. плита на базальтовой основе, плотность 100-135 кг/м³, производство от российских производителей, Утеплитель пенополистирол от 50 до 250мм, плотность 15-35 кг/м³, от местных производителей.

Мы гарантируем индивидуальный подход к каждому клиенту, гибкую систему скидок.

На заказы, площадью более 500, 1000 м², действуют специальные предложения.

Показатели Мин. плиты на базальтовой основе	НД на методы испытаний	Нормы по НД	Фактическое значение
Физико-механические	ГОСТ 21562-76	Не менее, чем в рабочих чертежах	5,84
Прочность на поперечный изгиб, кг/см ² :			
Плотность, кг/м ³ :	ГОСТ 15588-86	От 125 до 145	135
Прочность на сжатие при 10% линейной деформации, Мпа, не менее:	ГОСТ 15588-86	0,08	0,12
Теплопроводимость в сухом состоянии при температуре	ГОСТ 7076-99	0,041	0,038
Водопоглощение за 24 ч, % по объему не более	ГОСТ 15588-86	1,5	1,8
Время самостоятельного горения, сек, не более	ГОСТ 15588-86	0,15	0,15

Обращаться:

г. Костанай, ул. Уральская, 37

Тел./факс: 8 (7142) 28-93-53, 8-701-876-78-33

8-701-98-78-222; 8-701-87-29-111

e-mail: smartgroupkst@mail.ru

веб-сайт: www.smartgroupkst.kz